



MARKETTING

Giriş

Pazarlama ve satış yalnızca bir ürünü piyasaya sunmak değil, onun değerini anlatmak, müşteriye güven vermek ve uzun vadeli bir başarı inşa etmek anlamına gelir.



Modificate it!
Market it!
Manage it!

2025 yılının ikinci sayısında tekrar bir araya gelmekten büyük mutluluk duyuyoruz. Bu yılın ilk çeyrek teması olan 3M'in ikinci konusu, "Market it"—yani pazarlamak, tanıtmak veya satış kanalı oluşturmak anlamında kullanılan "satabilmek" kavramı üzerine odaklanacağız.

Pazarlama, iş dünyasında sıklıkla karşılaştığımız ve bir ürünün amacına ulaşmasını sağlayan en kritik aşamalardan biridir. Hayal etmek, tasarlamak ve üretmek bir ürünün ortaya çıkması için temel adımlardır. Ancak tüm bu çabanın gerçek bir değere dönüşebilmesi için ürünün satılabilir olması, yani katma değer yaratması gerekir. Ürün doğru kitleye ulaşmadığında veya müşteri ihtiyacına cevap vermediğinde, ne kadar kaliteli olursa olsun başarıya ulaşamaz. İşte bu noktada pazarlama devreye girer ve ürünü, onu gerçekten kullanabilecek kişilere ulaştırmanın yollarını belirler.

Bu nedenle pazarlama ve satış faaliyetleri günümüzde adeta bir bilim dalı haline gelmiştir. Üniversiteler pazarlama alanında uzmanlar yetiştirirken, şirketler de bu bilgileri kullanarak markalarını güçlendirmektedir. Pazarlama artık yalnızca bir ürünü tanıtmak değil, aynı zamanda stratejik bir süreç yönetimi olarak görülmektedir. Günümüzün rekabetçi dünyasında, başarılı olmanın yolu yalnızca kaliteli ürün üretmekten değil, bu ürünleri doğru yöntemlerle pazarlamaktan geçmektedir.

Başarılı bir pazarlama stratejisi oluşturmak için bazı temel kriterler mevcuttur. Öncelikle, ürünün kalite standartlarına uygun, kullanıcı dostu ve erişilebilir

olması gerekir. Ancak pazarlamanın en kritik unsurlarından biri güvenilir bir marka inşa etmektir. Satış sürecinde en belirleyici faktörlerden biri güvendir. Ürünün kalitesi ne kadar yüksek olursa olsun, markanın bu kaliteyi sürdürülebilir kılması esastır. Ürün kolay ulaşılabilir ve servis desteği güçlü olduğunda, marka değeri kendiliğinden artar, bu da pazarlama ve satış faaliyetlerini kolaylaştırır.

Bir bakıma, pazarlama, ürünün kurumsal kimliğini oluşturma sürecidir; satış ise bu kimlik sayesinde ürünün dağıtılması faaliyetidir. Pazarlama; marka oluşturma, logo tasarlama, tanıtım faaliyetleri yürütme gibi birçok unsuru içerdiğinden, üzerinde özenle çalışılması gereken bir alandır. Doğru marka kimliği oluşturmak, yalnızca satışları artırmakla kalmaz, müşteri sadakati de yaratır.

Ancak günümüzde birçok firma, pazarlamaya yeterli önemi vermemekte veya bunu bir maliyet unsuru olarak görmektedir. İlk etapta pazarlamaya yatırım yapmak zaman alıcı ve maliyetli gibi görünse de, uzun vadede markalaşmanın en önemli adımlarından biridir. Bu alana yatırım yapan firmalar, yalnızca ürünlerini daha geniş kitlelere ulaştırmakla kalmaz, piyasada güçlü bir konum elde ederek rakiplerinden ayrışır.

Sonuç olarak, pazarlama ve satış yalnızca bir ürünü piyasaya sunmak değil, onun değerini anlatmak, müşteriye güven vermek ve uzun vadeli bir başarı inşa etmek anlamına gelir. Bu süreci doğru yöneten firmalar, sektörde kalıcı olmayı ve sürdürülebilir büyümeyi başarabilirler.

YENİ
ÜRÜN

ÇİFT YÖNLÜ MAÇALI KOL KİLİTLEME SETİ



Tij kanallı açılır kanatlarda kullanılan bu ürünümüz, çift yönlü aksenal kollar ile birlikte alt ve üst kilitlemelerde tercih edilen pratik ve güvenilir bir çözümdür. Geniş açıklıklara sahip kapı ve pencerelerde ekstra güvenlik sağlamak amacıyla tasarlanan bu sistem, dayanıklılığı ve kullanım kolaylığı ile öne çıkmaktadır.

Plastik enjeksiyon yöntemiyle üretilmiş olan bu set, hafif yapısı sayesinde kanat sistemine ek bir yük getirmez, böylece uzun ömürlü ve sorunsuz bir kullanım sunar. Özellikle alt ve üst kilitleme noktalarının güçlendirilmesi gereken uygulamalarda, hem ekonomik hem de verimli bir alternatif olarak ön plana çıkmaktadır.

Çift yönlü aksenal kollarda bulunan aşağı ve yukarı hareket kolları, ürünümüzde yer alan kanallara girerek sistemin dikey yönde rahatça hareket etmesini sağlar. Bu mekanizma, kanadın hareketini dengeli bir şekilde yönlendirerek açılıp kapanma sürecini daha stabil hale getirir. Bu sayede sistem, uzun vadede aşınma ve deformasyon riskini minimize eder. Ayrıca, istenildiğinde ara kilitleme imkânı da sunan bu sistem, özellikle güvenliğin ve sızdırmazlığın ön planda olduğu alanlarda tercih edilmektedir. Çift kanatlı açılır doğramalarda hem aktif hem de pasif kanatta kullanılabilmesi, onu farklı projeler için esnek ve işlevsel bir

seçenek haline getirmektedir. Montajı oldukça kolay olup, standart montaj ekipmanları ile hızlı bir şekilde uygulanabilir. Bu da zamandan tasarruf sağlarken, montaj sürecini kısaltır.

Cephe uygulamaları hariç, çift yönlü aksenal kolların çalışma prensibine tam uyum sağlayan tek aksesuar seti olan bu ürünümüz, çift yönlü kilitleme gerektiren birçok detayda pratik, dayanıklı ve güvenilir bir çözüm sunmaktadır.

Çift Yönlü Maçalı Kol Kilitleme Seti sayesinde:

- Tüm çift yönlü kilitleme gerektiren detaylarda güvenle kullanılabilir.
- Tüm Euro kanal standartlarına uygundur ve farklı sistemlerle kolayca entegre edilebilir.
- Mevcut alt ve üst kilitleme noktalarına ek olarak, ekstra kilitleme noktaları eklemeye imkân tanır.
- Kanat hareketine uyumlu yapısı sayesinde kolay ve hızlı montaj imkânı sunar, işçilik maliyetlerini düşürür. Bu sistem, modern yapı projelerinde güvenliği artırırken estetik ve fonksiyonelliği bir arada sunarak kullanıcı dostu bir çözüm sağlar.

YENİ
ÜRÜN

Teknik Özellikler:

- 12,5 mm maça bağlantı yüksekliği
- 9,4 mm sürgü kalınlığı
- 9,4 mm sürgü karşılık kalınlığı
- 14 mm kol maçası odası

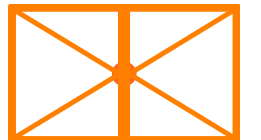
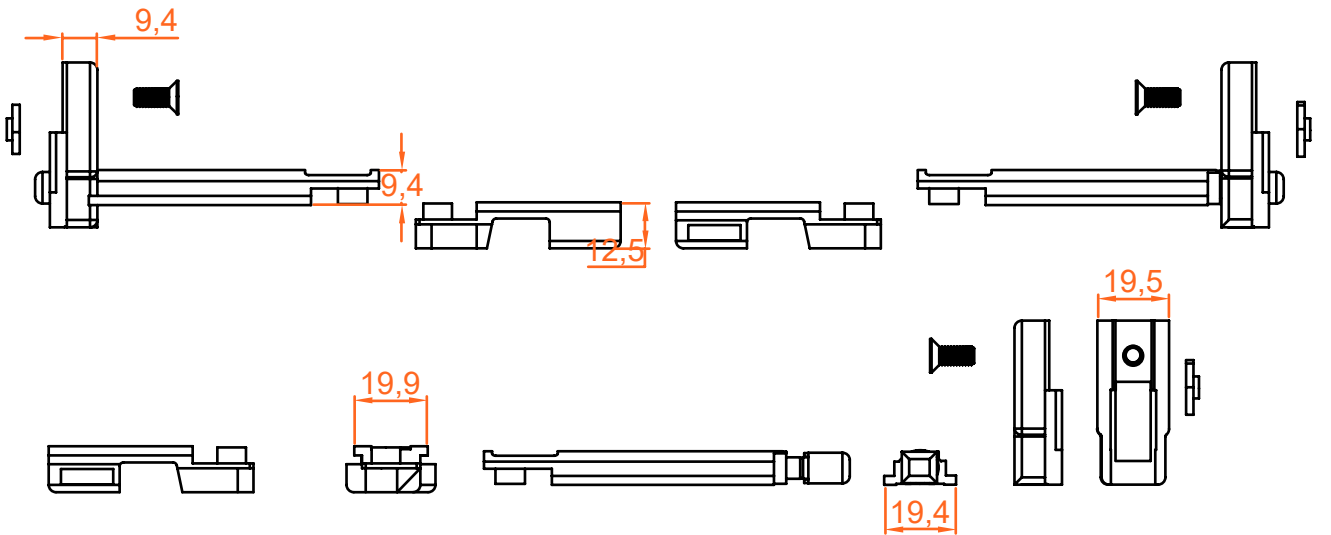
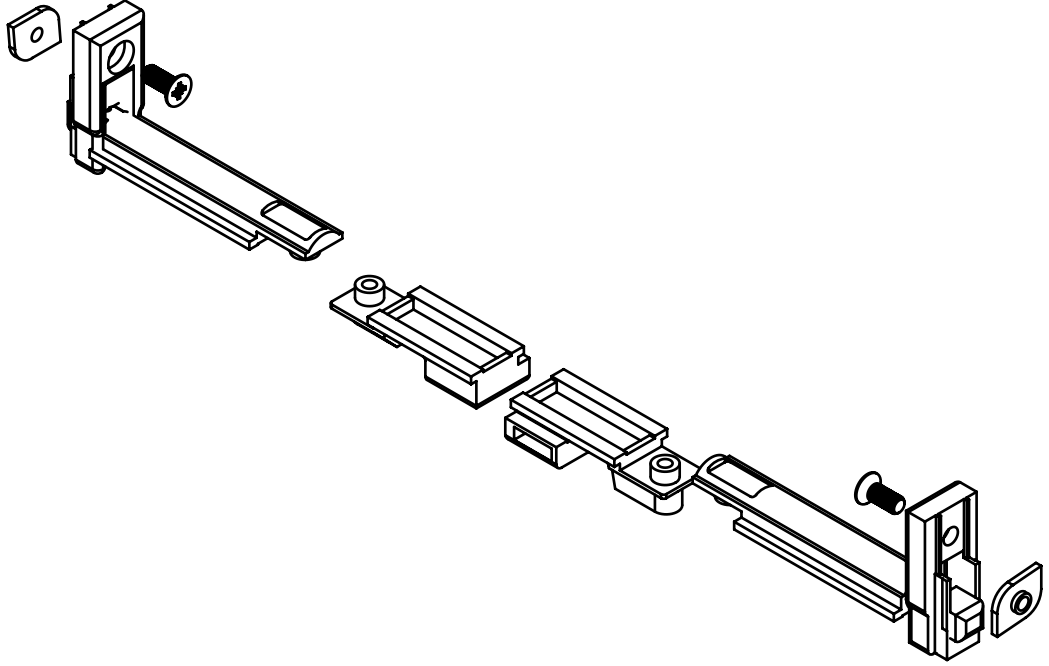

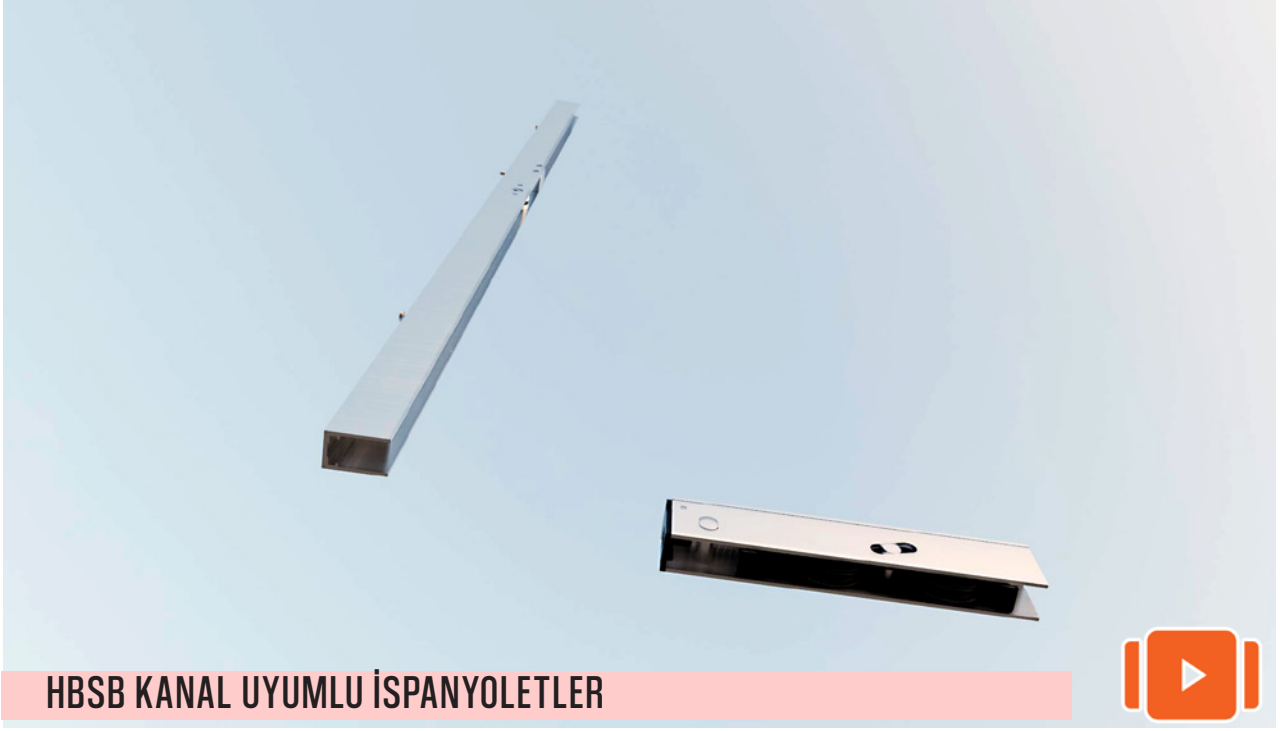

HBSB KANAL UYUMLU İSPANYOLETLER

Kaldır & Sür olarak adlandırdığımız, hem dikey (aşağı-yukarı) hem de yatay (sağa-sola) sürme hareketine uygun bu özel sürme sistemleri, alüminyum ve PVC sistemlerde sıkça tercih edilen bir açılım çeşididir. İzolasyon ve kullanım kolaylığı açısından avantajlı bir sistem olsa da, klasik sürme sistemlere kıyasla daha maliyetlidir.

Ancak, sürme kanat boyutları büyüdükçe, bu sistemlerin sağa ve sola hareket ettirilmesi ve çalıştırılması zorlaşır. Bu nedenle büyük açıklıklarda, hem maliyet tasarrufu sağlamak hem de bölüntü sayısını azaltmak amacıyla bu tür sistemler yaygın olarak tercih edilmektedir.

Bu noktada sizlere tanıtmak istediğimiz yeni sürme ispanyoletlerimiz, Kaldır & Sür sistemleri için tasarlanan doğrama kanatlarıyla birebir uyum sağlayarak, bu kanatların klasik sürme olarak da kullanılmasına olanak tanımaktadır. Kaldır & Sür ispanyoletleriyle aynı boyutlara sahip olan bu sistemler, büyük sürme kanatların klasik sürme olarak uygulanabilmesini sağlar. Böylece, Kaldır & Sür sistemine ihtiyaç duyulmayan büyük açıklıklarda, klasik sürme çözümüne geçiş yaparak maliyet avantajı elde edilmesine katkıda bulunur.

Ayrıca, ispanyoletlerin tamamlayıcısı olan rulmanlar (tekerlekler), HBSB kanalına birebir uyum sağladığından tam bir takım olarak kullanılabilir. Bu sayede, hem ispanyolet hem de tekerlekler birlikte kullanıldığında, büyük profillerden oluşan HBSB kanatların klasik bir sürme kanadına dönüştürülmesine yardımcı olur ve birçok teknik detayın çözümünü sağlar.

Yeni İspanyolet ve Rulmanımızın Avantajları

- Tüm HBSB kanatlı büyük sürme sistemleriyle uyumludur.
- Kolay montaj imkânı sayesinde montaj sürecinde zaman ve iş gücü tasarrufu sağlar.
- Tek kanatta büyük ağırlıkların taşınmasına olanak tanır.
- İspanyolet ve tekerlekler, bir takım halinde kanatlarda kullanılabilir, tam entegre bir çözüm sunar.

Bu yenilikçi sistem sayesinde, büyük açıklıklarda daha ekonomik ve fonksiyonel çözümler elde edebilir, sürme sistemlerinizde hem güvenliği hem de kullanım kolaylığını en üst düzeye çıkarabilirsiniz.

YENİ
ÜRÜN

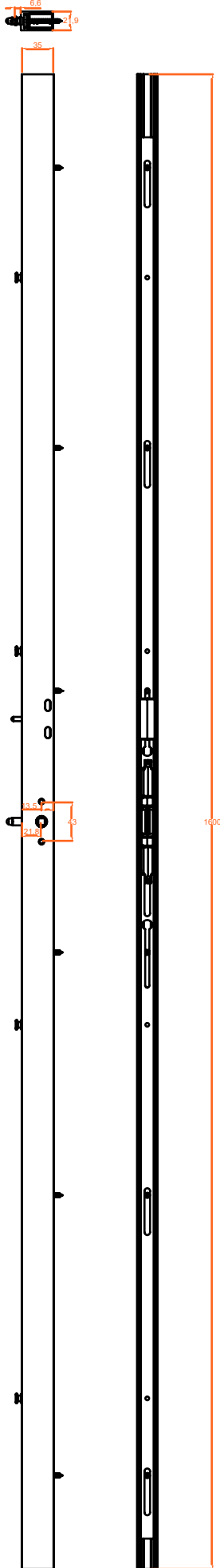

Teknik Özellikler:

- 22 mm gövde derinliği
- 35 mm ispanyolet gövde uzunluğu, 42 mm rulman gövde yüksekliği
- İspanyoletler, 43 mm aksa uygun kol ile uyumludur.
- İspanyoletler, 120 cm / 160 cm / 200 cm seçenekleriyle sunulmaktadır.
- Rulman gövde uzunluğu: 195 mm

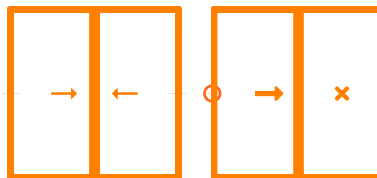
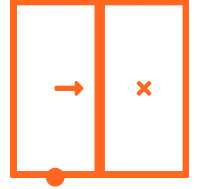
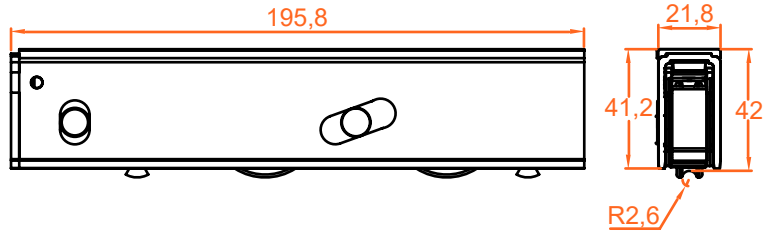

abiNEWS



www.abisms.com



abisms.com



MARKET IT!